

Tableau triptyque en émail e³ CLASSIC

Fiables et fonctionnels, les tableaux de la gamme Classic™ de Vanerum ont été conçus pour s'intégrer dans les salles de classe et de formation modernes et sont certifiés NF Education et NF Environnement. Le triptyque CLASSIC dispose de cinq surfaces d'écriture à choisir identiques ou mixtes. Les différentes surfaces d'écriture magnétiques pour l'écriture au feutre ou à la craie sont en émail e3 environmental ceramicsteel™ qui offre une double garantie de performance et de durabilité.



Sécurité et respect de l'environnement

Afin de garantir la sécurité des utilisateurs ainsi qu'un meilleur respect de notre environnement, le triptyque CLASSIC est certifié NF Education, NF Environnement et offre une surface garantie à vie* ainsi qu'un substrat certifié PEFC.

Surface en émail e3 garantie à vie*

Garantie à vie et recyclable à 99%, la surface e³ environmental ceramicsteel offre en plus du confort absolu d'écriture et d'effaçage, une résistance accrue aux rayures, bactéries et aux produits chimiques.

Blanc projection ou blanc feutre ?

Si vous écrivez et projetez régulièrement, optez pour un vidéoprojecteur à ultra courte focale combiné avec une surface blanc feutre. Avec un vidéoprojecteur à courte focale ou portable, préférez une surface blanc projection mais elle s'efface à l'aide d'un chiffon humide et non à sec comme la surface blanc feutre.

**Sous conditions normales d'utilisation.*



CARACTÉRISTIQUES TECHNIQUES

MATÉRIAUX

- Surface en acier émaillé vitrifié à 800°C e3 à choisir blanc feutre ou projection pour l'écriture avec des marqueurs, vert pour l'écriture à la craie. La surface magnétique permet l'affichage à l'aide d'aimants.
- Substrat en aggloméré de bois haute densité (8 mm), certifié PEFC, recyclable à 99%.
- Encadrement en aluminium strié naturel breveté. Profil supérieur avec crochets coulissants porte-cartes en zamak (2 par mètre), bloqués aux extrémités. Rainure porte-marqueurs en aluminium sur toute la longueur.
- Volets double face dotés d'aimants de maintien intégrés dans les angles supérieurs et anti-pincement conformément à la norme NF EN14434. Charnières en polyacétal.
- Contrebalancement par une tôle galvanisée 3/10e qui assure une planéité parfaite du panneau dans le temps.
- Collage à l'aide d'une colle Polyuréthane sans aucun COV.
- Embouts de protection en plastique gris pour la sécurité des utilisateurs.

ACCESSOIRES

- Livré avec visserie de fixation pour mur dur et notice de montage.

CERTIFICATIONS & CLASSEMENT AU FEU

- Produit certifié EN14864 et EN14334, NF Éducation et NF Environnement.
- Aggloméré de bois certifié PEFC.
- Produit fabriqué dans une usine française certifiée ISO 9001, OHSAS 18001 et ISO 14001.
- Classement au feu M1

DESSIN TECHNIQUE

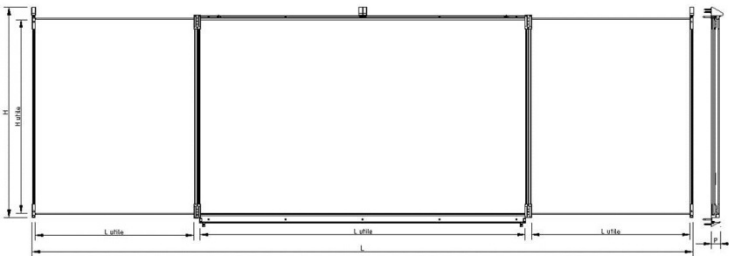

OPTIONS

- Autres dimensions spécifiques
- Autres couleurs de laquage des profils d'encadrement sur devis. Les couleurs du nuancier RAL ci-dessous ne représentent que quelques possibilités :

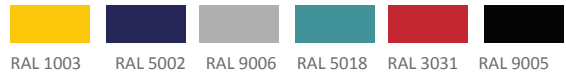

- Émail e3 disponible avec 2 niveaux de vitrification :
 - Émail blanc feutre ou brillant recommandé pour l'écriture aux feutres et la projection avec projecteur ultra courte focale. La surface s'efface à sec.
 - Émail blanc projection ou semi brillant (ou semi mat) recommandé pour la projection avec projecteur courte focale ou portable. La surface s'efface à l'aide d'un chiffon humide.

- Couleurs d'émail disponibles : vert, noir, gris ou bleu craie



- Sérigraphies sur émail disponibles

- Sérigraphies groupe 1 sur émail vert et blanc : Sèys, quadrillage 2x2 cm renforcé tous les 10 cm, quadrillage 5x5 ou 10x 10 cm
- Sérigraphies groupe 2 sur émail vert et blanc : solfège, maternelle, ligné de 5 ou 10 cm, quadrillage 1x1 cm renforcé tous les 5 cm



MONTAGE

- Fixation murale par profils haut et bas avant montage des volets

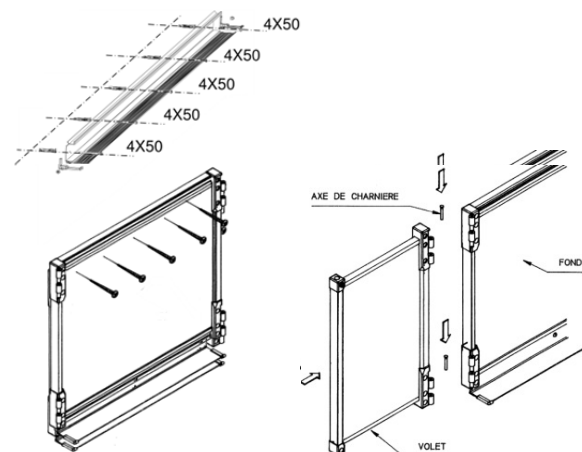

CODES, DIMENSIONS ET POIDS

Format (fermé) en cm	e3 blanc feutre	e3 vert craie	e3 (1) int. blanc feutre/ ext. vert craie OU (2) int. vert craie / ext. blanc feutre	e3 fond blanc projection / volets blanc feutre	Dim. hors tout (HxLxP) en mm	Dim. utiles (fond / volets) (HxL) en mm	Largeur rainure porte marqueurs en mm	Poids net en kg	Type d'emballage	Dimensions emballage en mm	Dimensions palette en mm	Livraison à l'unité par transport type messagerie
90x120	5000000	5000007	-	-	971x2398x54	862x1166 862x563	1160	25,5	Caisse bois	980x1250x85	1100x1300	✓
100x150	4900017	4900025	-	-	1071x2962x54	962x1448 962x704	1442	35,5	Cales PSE	1105x1640x120	1100x2100	✓
100x200	4900002	4900000	4900047 / 4900006	-	1071x3962x54	962x1948 962x654	1943	46	Cales PSE	1105x2140x120	1100x1650	✓
120x150	4900012	4900024	-	-	1271x2962x54	1162x1448 1162x704	1442	43,5	Cales PSE	1305x1640x120	1100x2100	✓
120x180	4900029	4900028	-	4901482	1271x3562x54	1162x1748 1162x854	1742	-	Cales PSE	1305x1940x120	1300x2100	✓
120x200	4900004	4900001	4900022 / 4900007	4901047	1271x3962x54	1162x1948 1162x954	1943	57	Cales PSE	1305x2140x120	1300x2100	✓
120x240	4900050	4900676	-	4901237	1271x4762x54	1162x2348 1162x1154	2342	68,5	Cales PSE	1305x2540x120	1300x2500	✓



Tél: 03.25.70.22.10

Mail: mobiliergoz@wanadoo.fr